

Monteringsanvisning

---

# HÄFLA LÄTTDURK

(LDT och LDP)

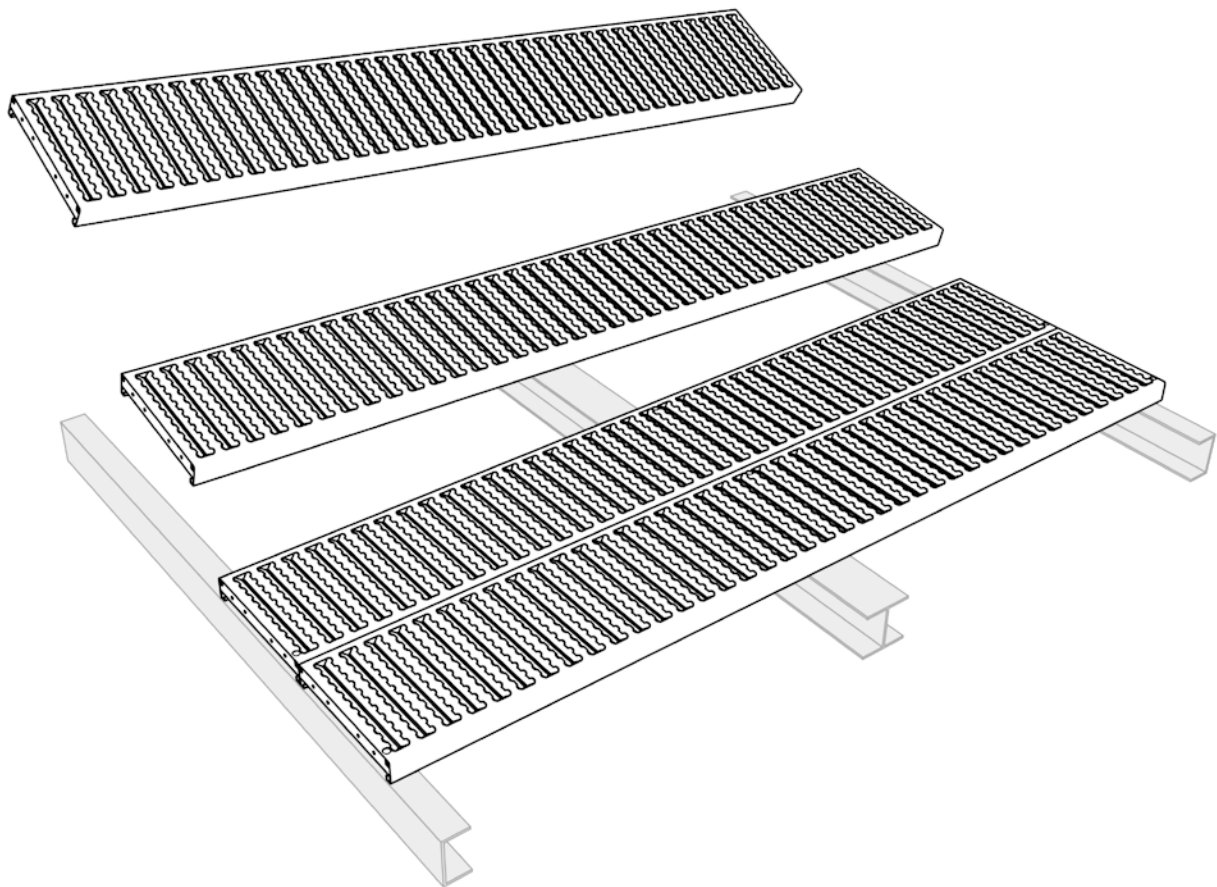

Läs **NOGA** igenom **HELA** monteringsanvisningen innan montaget påbörjas.

Levererat material kontrolleras mot avsändningsspecifikation och följesedel.

Eventuell avvikelse i leveransen meddelas till Häfla Bruks AB innan montaget påbörjas.



**HÄFLA BRUKS AB**

Grenadjärtorpsvägen 6 | 612 72 Rejmyre, Sweden, 0151-52 40 00 | [info@hafla.se](mailto:info@hafla.se) | [hafla.se](http://hafla.se)

## Utläggning av durk efter ritning



Lättdurk finns i tre olika bredder 200, 250 och 300 mm. Med olika bredder som läggs bredvid varandra så får man önskat totalbreddmått. Lättdurken kan läggas med 50 mm intervall från 200 mm bredd. Höjden på lättdurk är alltid 48 mm.

## Infästning

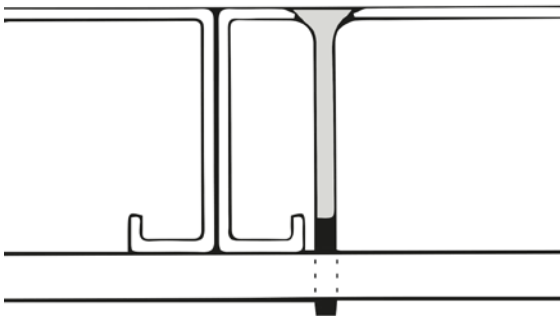

Godstjocklek i underredet	Borrdimension
0-4,0 mm	Ø 5,45 mm
4,0-6,5 mm	Ø 5,50 mm
6,5-10 mm	Ø 5,55 mm
> 10 mm	Ø 5,60 mm

### Infästning typ A

Durkprofilen fästes med en skruv i varje profil mot varje balk i underredet. Fästes med självgående specialskruv MFT TAPTITE M6x65 Zn/ni.

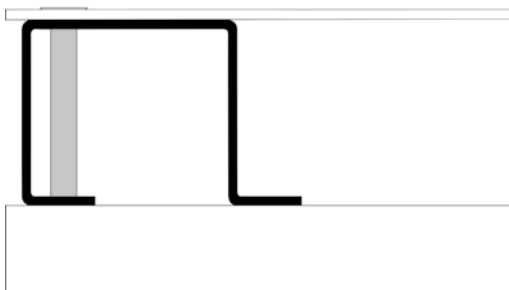

### Infästning typ B

När profil LU43 används skruvas durkprofilen och LU43 genom både durk- och LU43 profilen. Fästes med självgående specialskruv MFT TAPTITE M6x65 Zn/ni. Profil LU43 används som förstärkning vid bortskuren upplagskant, längsgående kapning av durken.



**HÄFLA BRUKS AB**

Grenadjärtorpsvägen 6 | 612 72 Rejmyre, Sweden, 0151-52 40 00 | info@hafila.se | hafila.se

## Montage av sparklist på Lättdurk

Sparklisten pos. 1, är framtagen för att monteras på lättdurken. Pos. 2. Mot lättdurkens gaveländrar monteras sparklisten med 2 skruvar per durk M6 SF DUO-TAPTITE 6 x 12 FZB (gängpressande). Pos. 3. Genom att borra hål  $\varnothing$  5,5 mm i långsidan med 1,5 hål per meter, kan sparklisten skruvas fast efter den sidan med M6 SF DUO-TAPTITE 6 x 12 FZB (gängpressande). För montage av sparklist på denna sida måste hål borraras i durkens långsida. Hål  $\varnothing$  5,5 mm. Lämpligen monteras sparklisten på durken innan den monteras på sin plats.

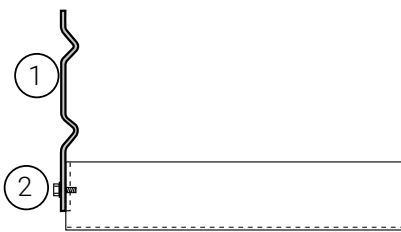
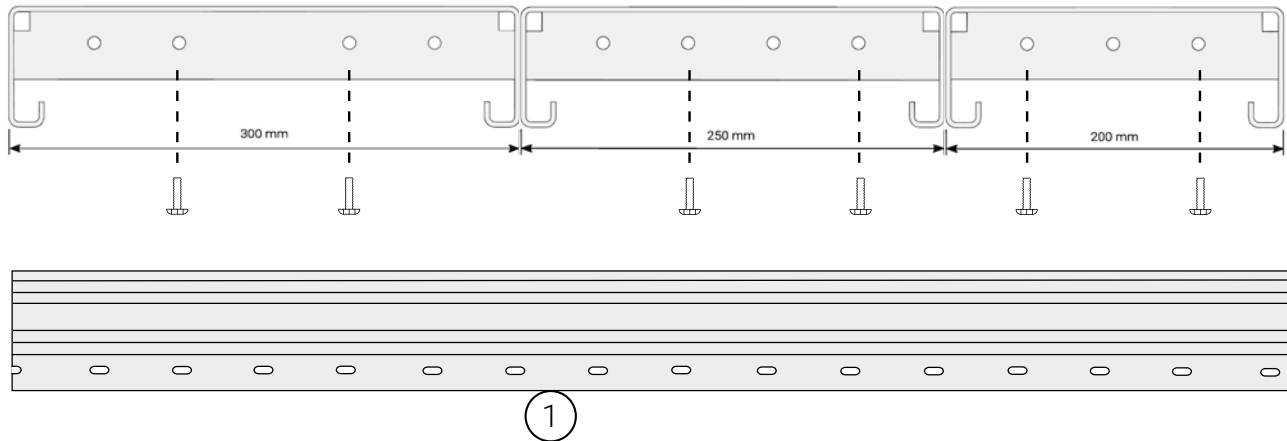

### Sparklist på gavel

Sparklisten monteras i befintliga hål i durkarnas gavlar. Sparklisten kapas i förhållande till hålen i durken. Antal infästningar av durk till underlag kan reduceras till ca 1 skruv/m.



### Sparklist utmed långsida

För montage av sparklist på denna sida måste hål borraras i durkens långsida,  $\varnothing$  5,5 mm. Lämpligen monteras sparklisten på durken innan den monteras på sin plats.

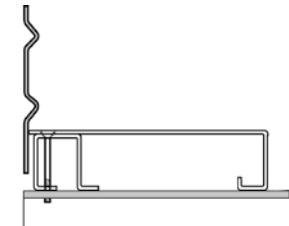

### Sparklist svetsad mot lättdurken

När sparklisten svetsas mot lättdurkens långsida, monteras LU 43 balkupplag under durken. Därefter skruvas den fast mot underredet.

## Sammanfogning

Sammanfogning används vid spännvidder över 1500 mm. De båda bärlinorna samarbetar därigenom och nedböjningsskillnader mellan durkarna försvinner. Använd  $\varnothing$  6 mm skruv. Vid spännvidder under 1500 mm utföres inte detta montage.

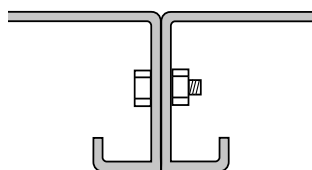

Sammanfogning

## Hörn till sparklist

90° hörn till sparklist, finns både för ytter- och innerhörn.

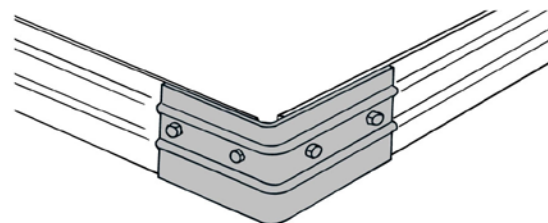

**HÄFLA BRUKS AB**

Grenadjärtorpsvägen 6 | 612 72 Rejmyre, Sweden, 0151-52 40 00 | info@hafla.se | hafla.se

## Montage av Lättdurk vid håltagning och kanter

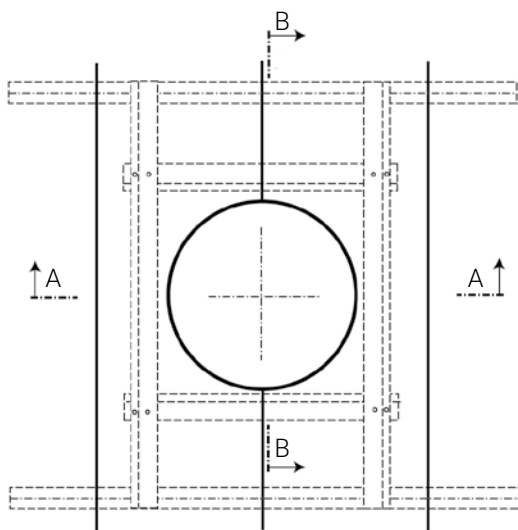

### Urskärning

Exempel på urskärning där urtaget i durken går igenom och skär durkens bärlinor. Bärning fås genom att montera LU 43 enligt figur.

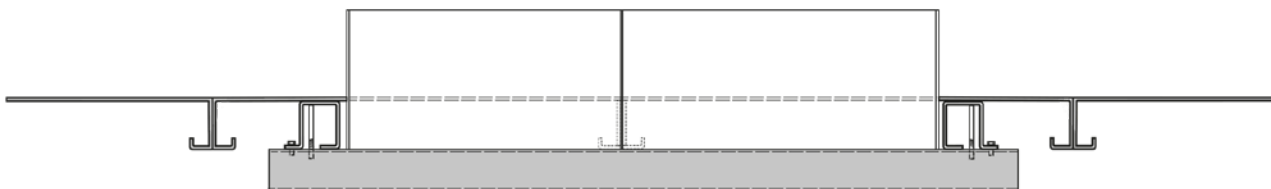

### Snitt A - A

Visar sammankoppling av LU 43 för att få upp bäring av avskuren bärlina i durken.

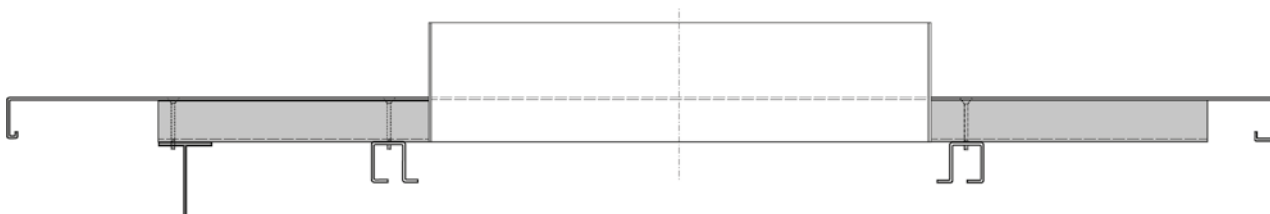

### Snitt B - B

Visar LU 43 fastsatt i bärbalk.

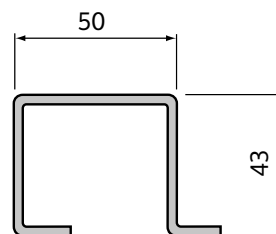
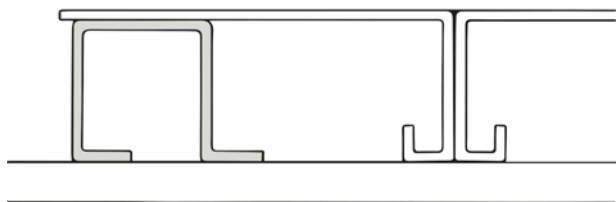

LU 43 användes som bärlina vid håltagning och i kanter.

LU 43 användes vid urskärningar och ersätter durkens bärlina.



**HÄFLA BRUKS AB**

Grenadjäratorpsvägen 6 | 612 72 Rejmyre, Sweden, 0151-52 40 00 | info@hafla.se | hafla.se